

הוראות בטיחות ושימוש

לטרמפולינה 16 פיט לחצר מדגם

AMIGO

חובה לקרוא בעיון את כל ההוראות והאזהרות ולפעול לפיהן .

התמונות להמחשה בלבד

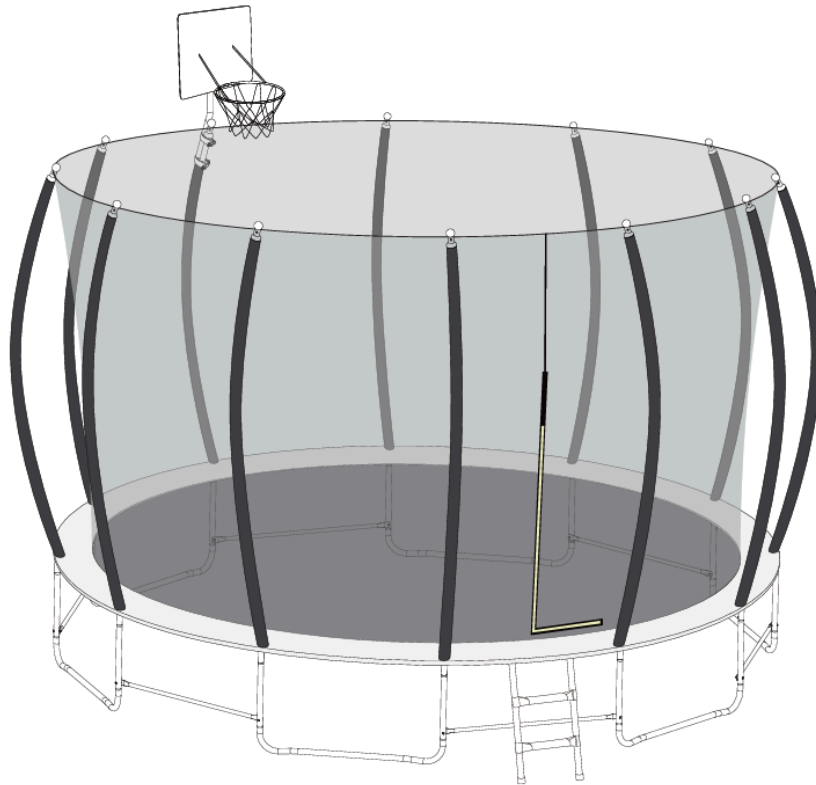

1. לטרמפולינה או שימוש לא נכון עלולים לגרום לפציעה
2. אסור להרשות שימוש של יותר ממשתמש אחד בו זמנית בטרמפולינה, שימוש שכזה עלול לגרום לפציעות.
3. אין לבצע סלטות גלגולים והיפוכים, נחיתה על הצוואר או הראש עלולה לגרום לפציעה חמורה.
4. יש לקרוא את כל האזהרות וההוראות לפני השימוש, יש לבדוק את הטרמפולינה לפני כל שימוש, לוודא שהרשת ומגן הקפיצים ומשטח הקפיצה מורכבים במקומם כראוי.
5. אסור לדרך או לקפוץ על מגן הקפיצים ויש לוודא שהוא קשור במקום. מגן קפיצים חסר או בלוי מסוכן מאוד ואי תקינותו עלולה לגרום לפציעות חמורות
6. חובה להחליף כל חלק שניזוק או נפגע מיידית, אין להשתמש בטרמפולינה אם יש בה חלק חסר או בלוי.
7. יש להשתמש בטרמפולינה רק בהשגחת מבוגר.
8. חשוב לוודא שאין על הטרמפולינה או מתחת חפצים העלולים לגרום לפגיעה במשתמש א להפריע לו.
9. יש להימנע מלהתלות על עמודי הרשת ומקפיצות אל הרשת כדי לימנע מפגיעה.
10. יש לעלות ולרדת מהטרמפולינה בזהירות יתרה.. אם קיים סולם בטרמפולינה יש להוציאו לאחר סיום השימוש. טרמפולינה מיועדת לשימוש ביתי בלבד.
11. יש להניח את הטרמפולינה על משטח מפולס כדי להימנע מלחצים על אחת הרגליים. דבר העלול להביא לקריסה. יש להניח הטרמפולינה על דשא או אדמה. יש להימנע מלהניחה על משטחים קשיחים כדוגמת ריצוף, בטון וכו.
12. אסור לחבר לטרמפולינה אבזרים או חפצים שאינם באישור היצרן.

13. חשוב להוריד משקפיים ותכשיטים וללבוש בגדים נוחים ללא שרוכים או לולאות או כל פריט אחר שיכול להתפס או לגרום לפציעה .
14. אסור להשתמש בטרמפולינה כאשר היא רטובה או בשעות החשיכה .
15. חל איסור מוחלט על שימוש לנשים בהריון / אנשים עם בעיות לב או אנשים עם רגישות לפגיעות מפרקים , קרסול ועמוד שידרה .
16. משקל משתמש מקסימלי לטרמפולינה 150 ק"ג .
17. באחריות בעל הטרמפולינה לוודא שכל המשתמשים פועלים אך ורק לפי האזהרות הוראות הבטיחות .
18. לכל שאלה נוספת על הטרמפולינה או קנייה של חלפים מוצרים שהתבלו נא להתקשר לשירות של פולטון או לוואצאפ של השירות 03-5614012

הוראות שימוש ותחזוקה

- טרמפולינה לחצר מיועדת לשימוש בכל עונות השנה אך מומלץ להגן עליה מפגיעות מזג האוויר .
- רצוי לקבע או לקשור כדי למנוע הנפה של הטרמפולינה ע"י רוחות חזקות .

לפני כל שימוש בדקו את הטרמפולינה והחליפו חלקים פגומים , חסרים , או בלויים כגון : משטח קפיצה, קפיצים , כיסוי קפיצים , שילדה , עמודי רשת , כובעי עמודי רשת וחבלי קשירה לרשת. חובה לוודא שיש את כל החלקים של הטרמפולינה בהתאם לרשימה המצורפת . יש להקפיד על תחזוק הטרמפולינה באופן שוטף . במידה ולא הדבר עלול לגרום לפגיעות חמורות. בעת

הרכבת הטרמפולינה יש ללבוש כפפות הגנה למניעת פציעה
בידיים .

יש להמנע מהמצבים הבאים כדי להמנע מפציעות :



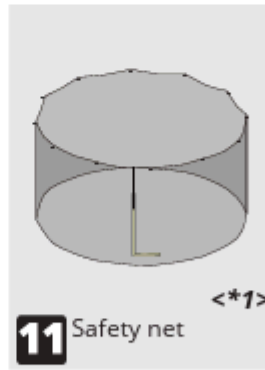
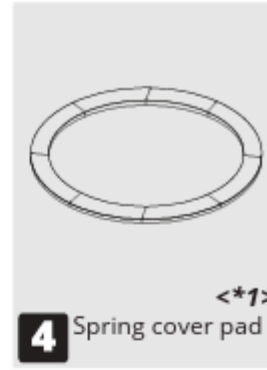
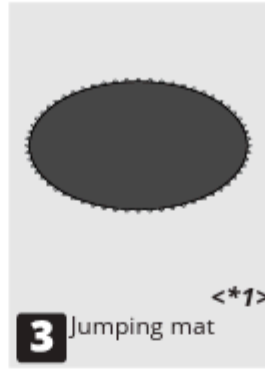

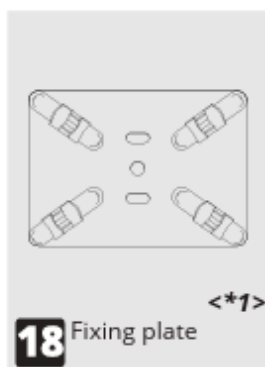

הרכבה

שלב 1 - הרכבת בסיס התמיכה

החליקו את כל מאריכי הרגליים האנכיים (6) לתוך בסיס הרגליים (7) כפי שמוצג, וודאו שכל 4 בסיסי הרגליים מחוברים היטב למאריכי הרגליים האנכיים.

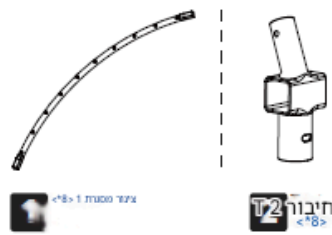
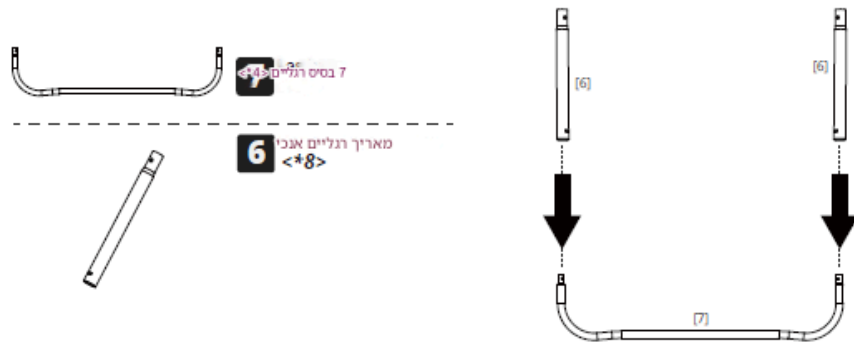

שלב 2 - הרכבת צינור מסגרת

נדרשים שני אנשים בשלב זה. מצאו את כל צינורות המסגרת (1) והחלקו את הקצה העבה יותר של צינור מסגרת אחד לתוך חיבור ה-T (2). לאחר מכן, חברו את הקצה הדק יותר של חיבור ה-T לקצה הדק יותר של צינור מסגרת אחר. חזרו על תהליך זה עבור צינורות המסגרת הנותרים, וחברו אותם באותו אופן.

טיפ: יש לוודא שחלקו העליון של חיבור ה-T פונה החוצה.

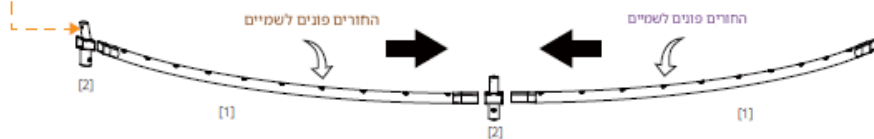

שלב 3 - מציאת המפלס השטוח ביותר והרכבת המסגרת

ודאו שאתם מוצאים משטח ישר שגדול מספיק כדי להכיל את הטרמפולינה. נדרשים שני אנשים לשלב זה. אדם אחד מחזיק את מכלול בסיס התמיכה (שלב 1), בעוד שהאדם השני מרים את מכלול צינור המסגרת (שלב 2) כדי ליישר את חיבור ה-T עם בסיס התמיכה.

חזרו על תהליך זה עד שכל 6 הבסיסים מחוברים היטב, כפי שמוצג בתמונה. אל תשכחו לבדוק שחיבורי חיבור ה-T מהודקים היטב.

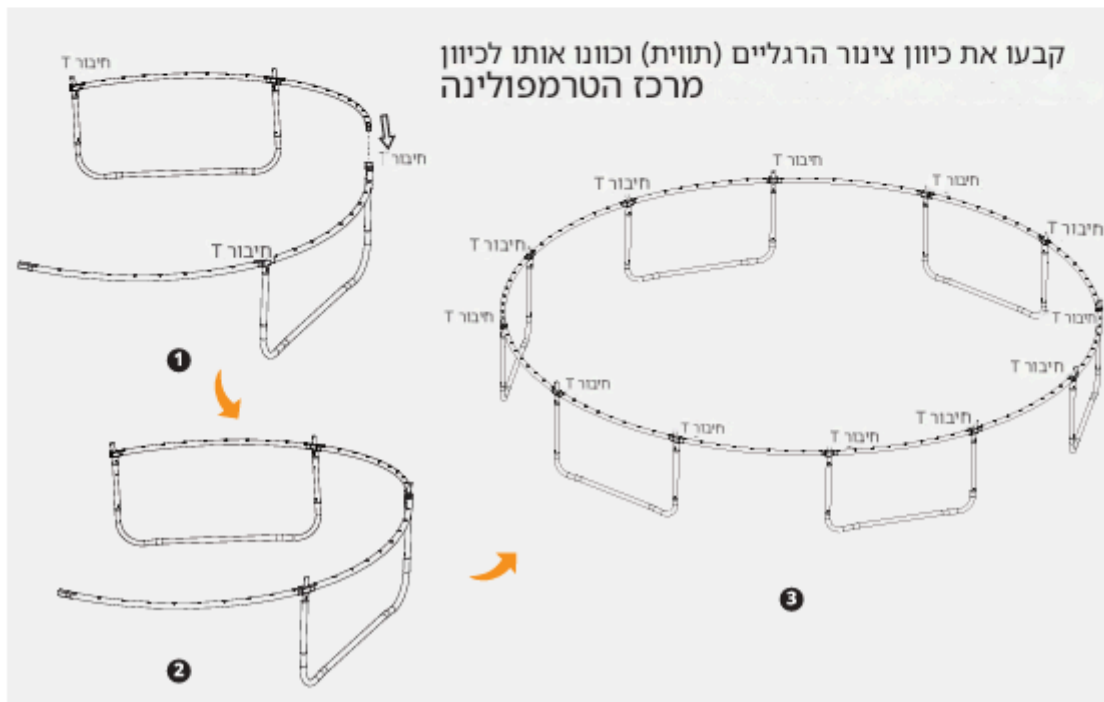
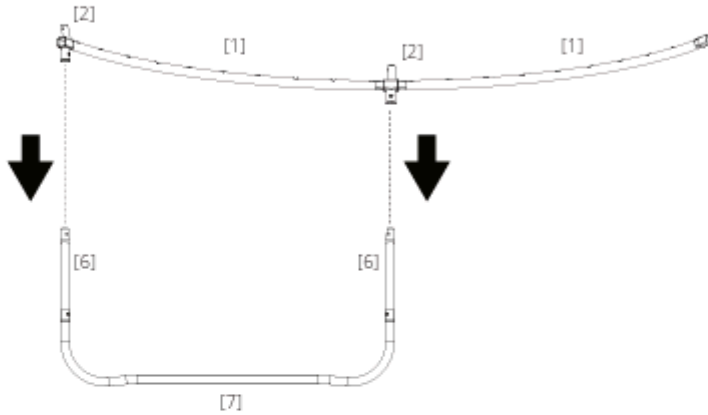

שלב 4 - התקנת מוטות האיזון וברגי בסיס הרגליים

לאחר הרכבת בסיס הטרמפולינה, המשיכו לחבר את מוטות האיזון (מס' 28) בין שני בסיסי הרגליים בצורת U. השתמשו בברגי קיבוע הרגליים (מס' 27) כדי לחבר את מאריכי הרגליים האנכיים, בסיסי הרגליים ומוטות האיזון, כפי שמודגם בתמונה למטה.

זכרו: מוטות האיזון צריכים להיות מחוברים בין שתי רגלי U, ולא בתוך רגל U אחת.

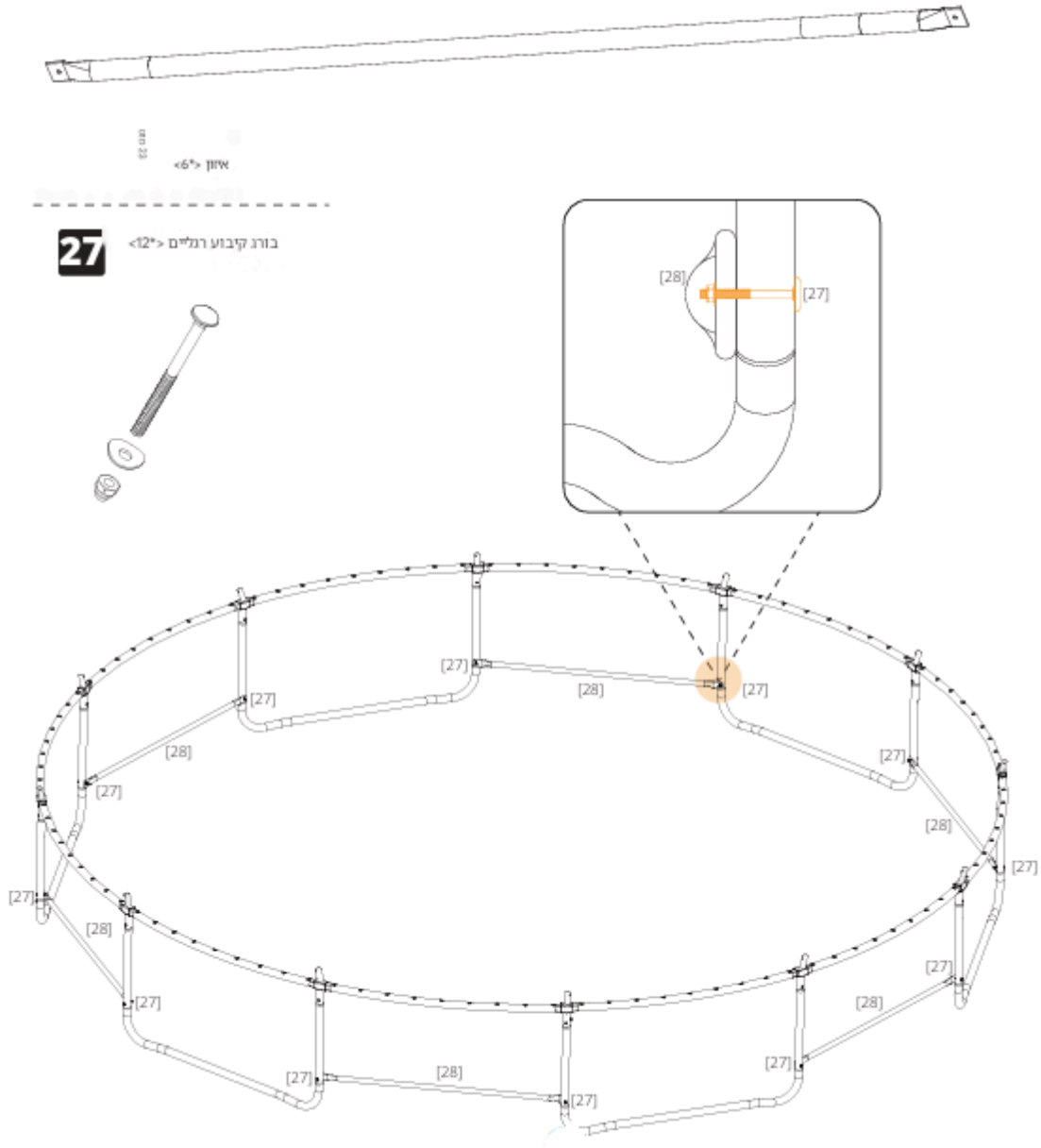

שלב 5 - הרכבת מזרן טרמפולינה

יש למקם את הקפיצים (מס' 5) כפי שמוצג בתרשים למטה כדי למשוך את מזרן הקפיצה (מס' 3) בכל ארבעת הכיוונים. יש לוודא שכל טבעת V טבעת על המזרן מתאימה לכל פתח בצינור המסגרת.



3 מזרן קפיצה



קפיץ מס' 108



8 כלי קפיץ

טיפ חשוב ביותר:

1. ספרו את החורים בצינור המסגרת ואת טבעות ה-V על המזרן, וסמנו כל רבע נקודה הן על המזרן והן על צינור המסגרת.

2. חברו את הקפיצים לחורים המסומנים על צינור המסגרת, בעזרת כלי טעינת הקפיץ כדי למשוך את הקפיצים אל טבעות ה-V המתאימות המסומנות על המזרן.

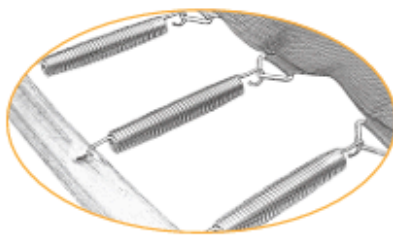

פרשו את "מזרן הטרמפולינה" בתוך המסגרת על הרצפה, לפי התמונה מימין.

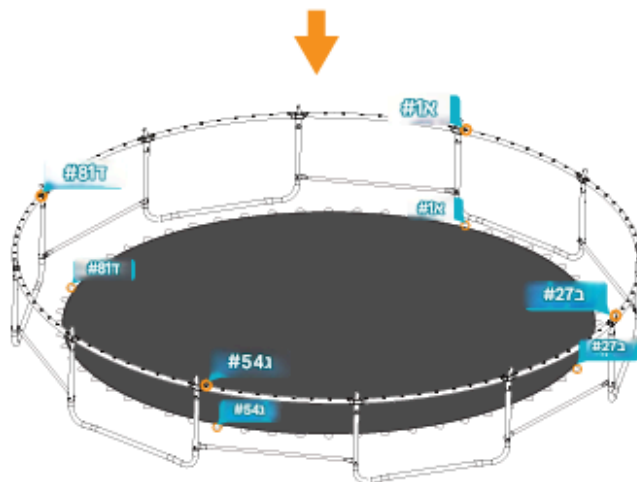

טיפ 1

בעת הרכבת מזרן הקפיצה, יש לוודא שחברו תחילה את מזרן הקפיצה עם 4 נקודות סימטריות המקובעות במסגרת. לאחר מכן, התקינו את הקפיצים באופן סימטרי כל 3 חורים לאורך 4 הנקודות הקבועות.

טיפ 2

מומלץ שאדם אחד לפחות יעזור בחלק זה של ההרכבה. מומלץ גם להשתמש בכפפות בשלב זה.

אזהרה

אנא היזהרו לא לפגוע בידיים או באיברי גוף אחרים בעת התקנת נקודות חיבור הקפיץ.

אל תנסו למשוך את הקפיץ בידיים

חשובות!

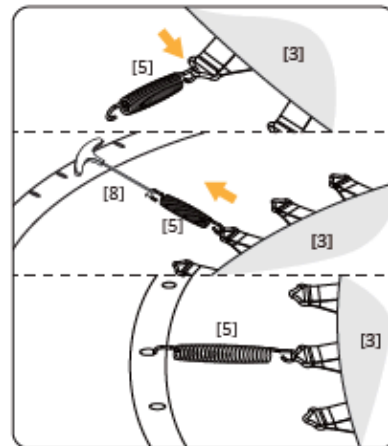
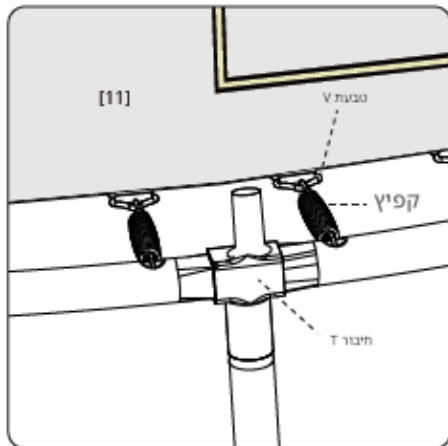
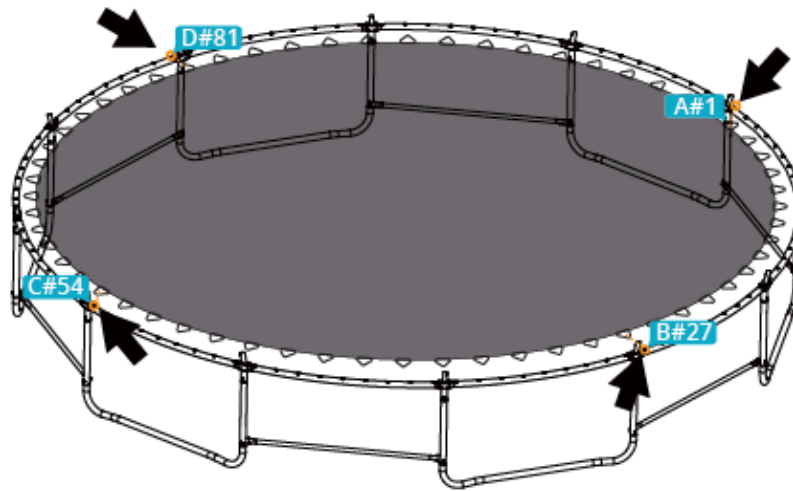



לאחר התקנת הקפיץ, אין להרים או להזיז את חוט הטרמפולינה כדי למנוע עיוות.

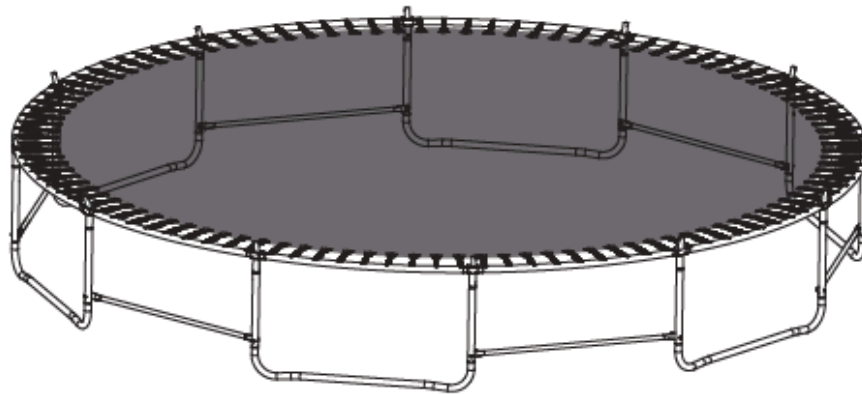

כיצד להשתמש ב"כלי טעינת הקפיץ"

ראשית, תלו צד אחד של הקפיץ על המשולש המחובר ל"מחצלת הטרמפולינה", והשתמשו ב"כלי הקפיץ" כדי לחבר את הצד השני של הקפיץ (כפי שמוצג בתמונה העליונה מימין).

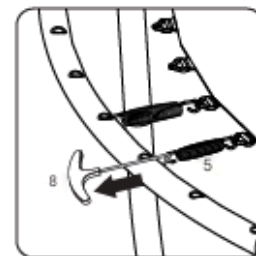

משכו את "כלי הקפיץ" עד שווי הקפיץ ייכנס לחור ב"מסגרת הטרמפולינה", ולאחר מכן נתק את "כלי הקפיץ", והשאירו את ה"קפיץ" במקומו. חזרו על תהליך זה עבור כל הקפיצים.

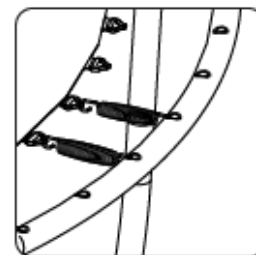

שלב 6 - הרכבת כיסוי המסגרת

א. הניחו את כיסוי הקפיץ (מס' 4) מעל הטרמפולינה כך שיכסה את הקפיצים ואת מסגרת הפלדה. יש לוודא שכיסוי המסגרת מכסה את כל חלקי המתכת.

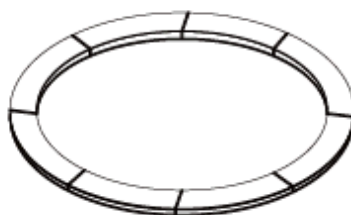

4 כיסוי קפיץ

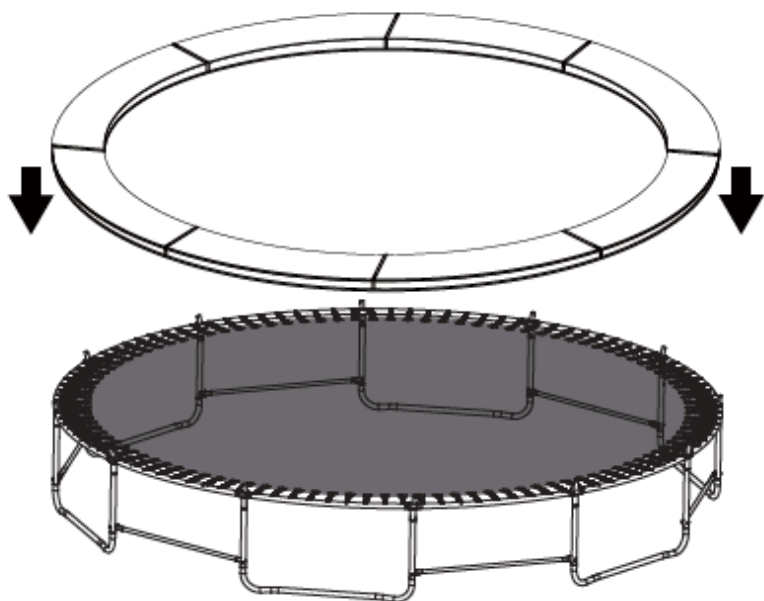

ב. קשרו את הרצועה הממוקמת בצד התחתון של כיסוי המסגרת למסגרת

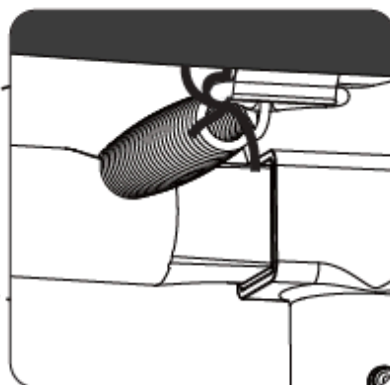
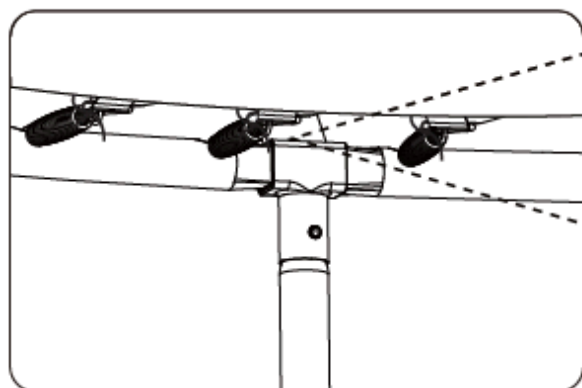

שלב 7 - התקנת מוט בטיחות. הרכיבו את שרוול מוט הבטיחות

בשלב זה, ייתכן שתצטרכו לעלות על הטרמפולינה כדי לעשות זאת, לכן ודאו שהשלבים הקודמים נכונים.

ראשית, הכניסו את מוט הבטיחות העליון (מס' 9) לחלק העליון של מוט הבטיחות התחתון (מס' 10). סובבו את מוט הבטיחות העליון כך שהחור שלו יתיישר עם מיקום הגולה במוט הבטיחות התחתון, עד שגולות המתכת יקפצו החוצה ויקובעו במקומן.

הכניסו את שרוול מוט הבטיחות למוט הבטיחות העליון מלמעלה, עד שתחתית השרוול תגיע לכיסוי הקפיץ.

חזרו על שלב 6 כדי להתקין את מוטות הבטיחות הנותרים.

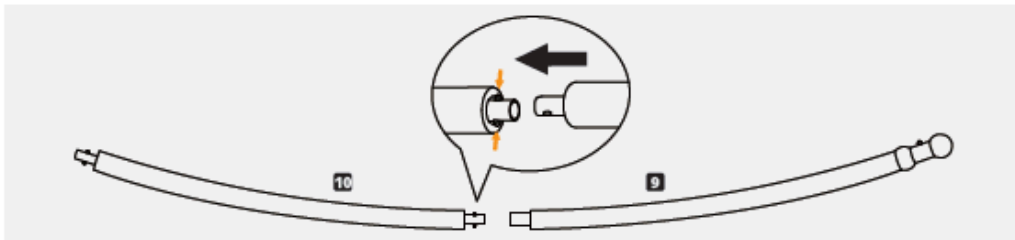

<+12>

מוט בטיחות עליון
עם צינור EPE



<+12>

מוט בטיחות תחתון
צינור EPE



<+12>

12 שרוול מוט בטיחות

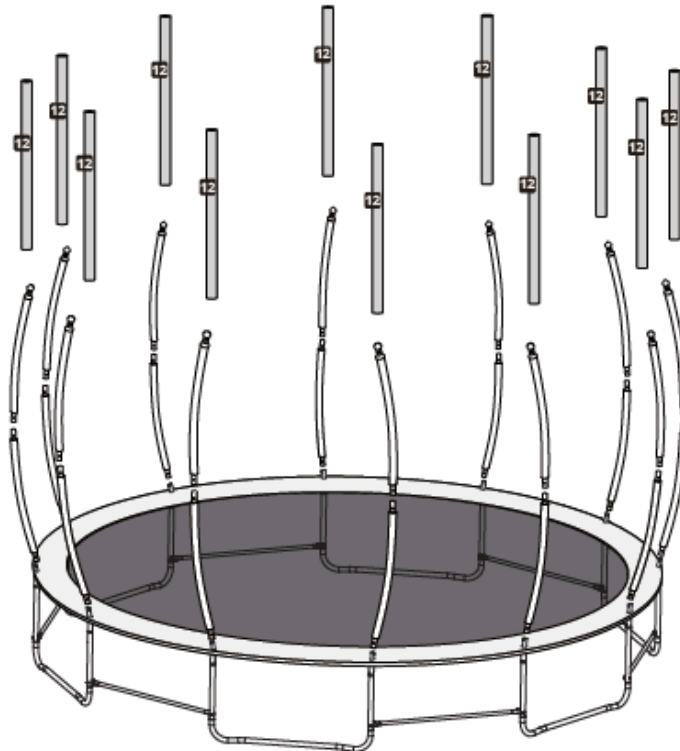

אזהרה

אם עליכם להתקין את לוח הכדורסל, אנא בצעו את השלבים הבאים. אם אינכם צריכים להתקין את לוח הכדורסל, אנא דלגו ישירות לשלב 9.

שלב 8 - התקנת לוח כדורסל

א. בחרו מוט בטיחות במיקום בו ברצונכם להרכיב את לוח הכדורסל. התחילו בהסרת השרוול ומכסה המוט, ולאחר מכן נתקו את מוט הבטיחות העליון מראש מוט הבטיחות התחתון.

מדדו וחתכו קטע בגודל 18 ס"מ מצינור קצף ה-EPE. לאחר מכן, הסירו קטע זה ממוט הבטיחות העליון. הערה: נדרשים סרגל וסכין אך אינם כלולים. חברו מחדש את מוט הבטיחות העליון לראש מוט הבטיחות התחתון, וקבעו אותו במקומו.

לבסוף, קחו את כיסוי שרוול המוט המסומן "שרוול מחובר למוט חישוק הכדורסל" והחלקו אותו מעל מוט הבטיחות.

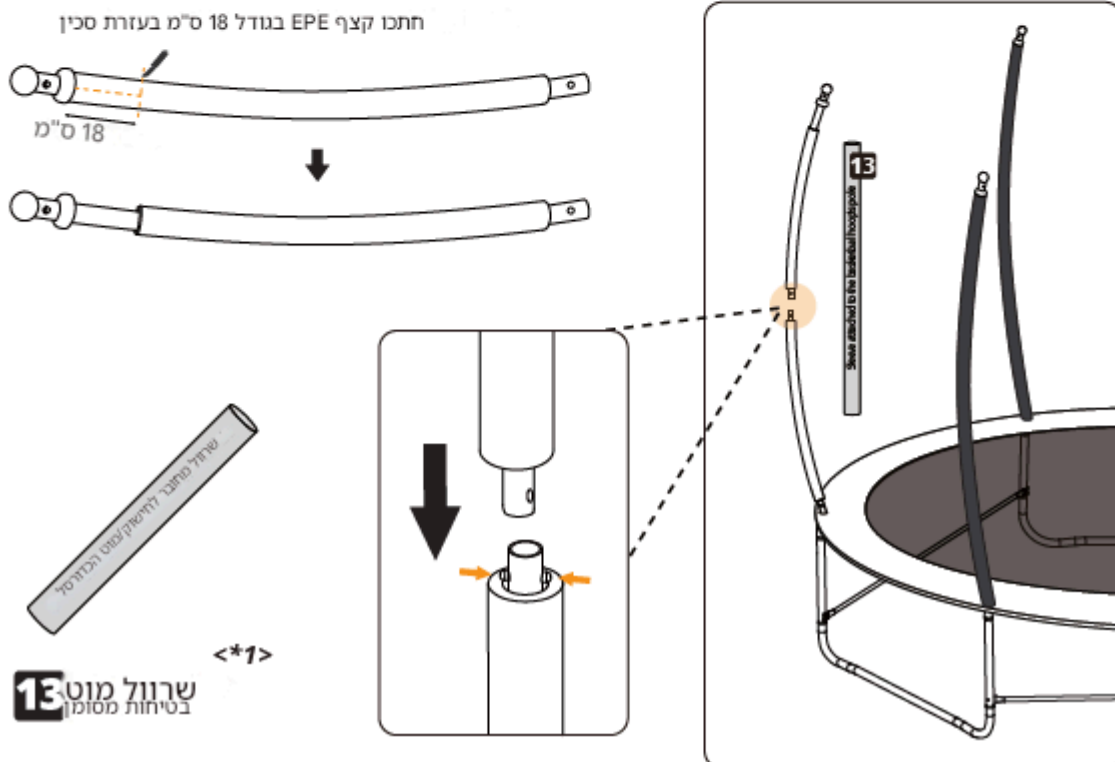

ב. הניחו את לוח הקיבוע (18) על זו מוט התמיכה של לוח הכדורסל (16) והדקו אותו בעזרת בורג הקיבוע (21) ומפתח אלן (22).

הניחו את לוח הכדורסל (15) על הרצפה, כאשר הצד האחורי פונה כלפי מעלה.

הניחו את התמיכה הקבועה במרכז הלוח והכניסו את 4 חלקי מוט הפיברגלס (17) ב-4 כיווני הלוח וב-4 פינות הלוח.



16 מוט תמיכה ללוח הכדורסל

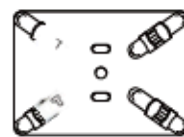

18 לוח קיבוע



21 בורג קיבוע ללוח הכדורסל



22 מסתח אלן

אזהרה

!!! יש להכניס את החלק השחור של מוט הפיברגלס לפינה.



17 מוט פיברגלס



16 לוח כדורסל

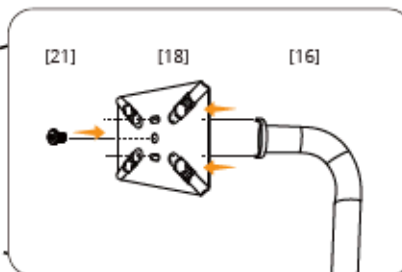
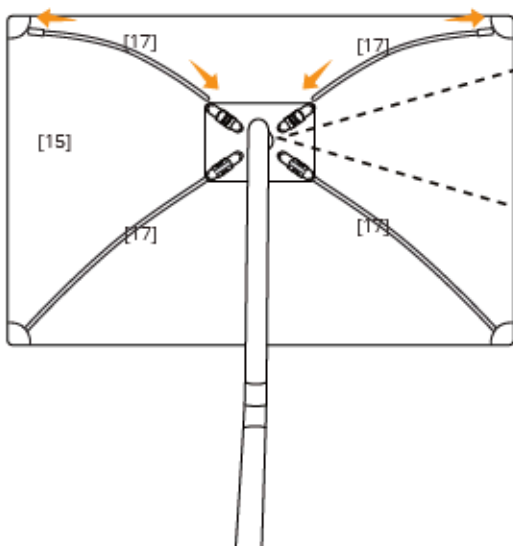

ג. הניחו את חלקי הקיבוע על מוט התמיכה.
שימו לב: החלק העליון נמצא למעלה, והחלק התחתון
נמצא למטה.

הניחו את מוט התמיכה על מוט הבטיחות
העליון והדקו אותו עם חלקי הקיבוע.

החזירו את מכסה המוט למקומו.

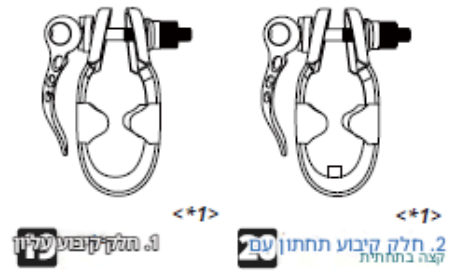

אזהרה

1. ודאו שהשליבים הקודמים נכונים לפני שתמשיכו,
שכן שלב זה עשוי לדרוש מכם לעלות על קו
הטרמפולינה.

2. מקמו את לוח הכדורסל כפי שמוצג בתמונה

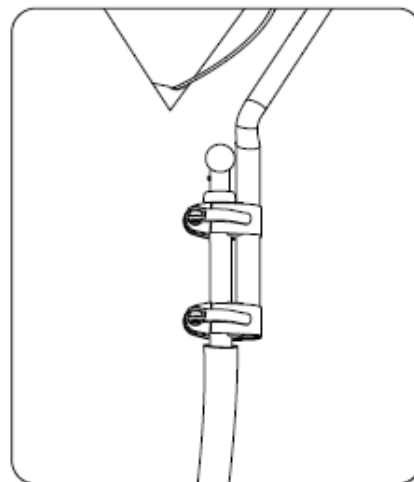
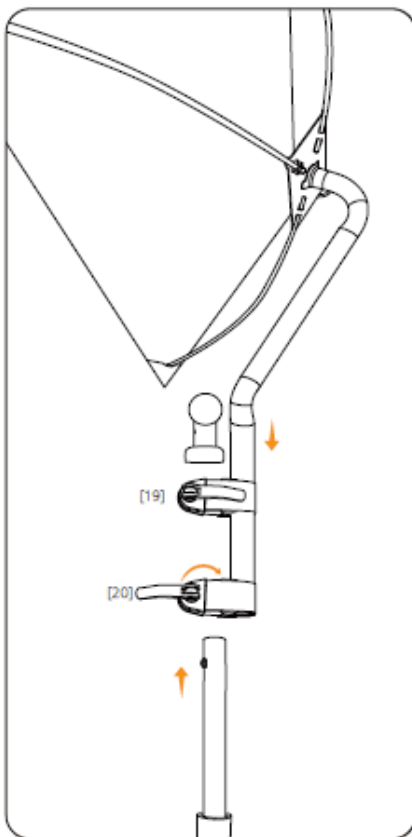

שלב 9 - אבטחו את רשת הבטיחות והניחו אותה על הסולם

החליקו כל פתח ברצועת הידוק בחלק העליון של רשת הבטיחות (מס' 11) אל ראש מוט הבטיחות העליון עד שרשת הבטיחות מותקנת במלואה.

אבטחו את תחתית רשת הבטיחות על ידי השחלת חבל קשירה (מס' 14) דרך טבעת ה-V שעל מזרן הטרמפולינה והידוקה היטב. שלב זה חיוני להבטחת הבטיחות.

תלו את הסולם (מס' 23) על צינור המסגרת ישירות מתחת לדלת הרוכסן של רשת הבטיחות.



חבל קשירה 14
<+1>

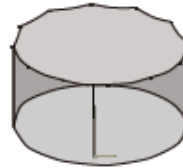

רשת בטיחות 11
<+1>



סולם 23
<+1>

