

מדריך למשתמש

לוח סל לקיר 44 אינץ מביט CANADA ATHLETICS

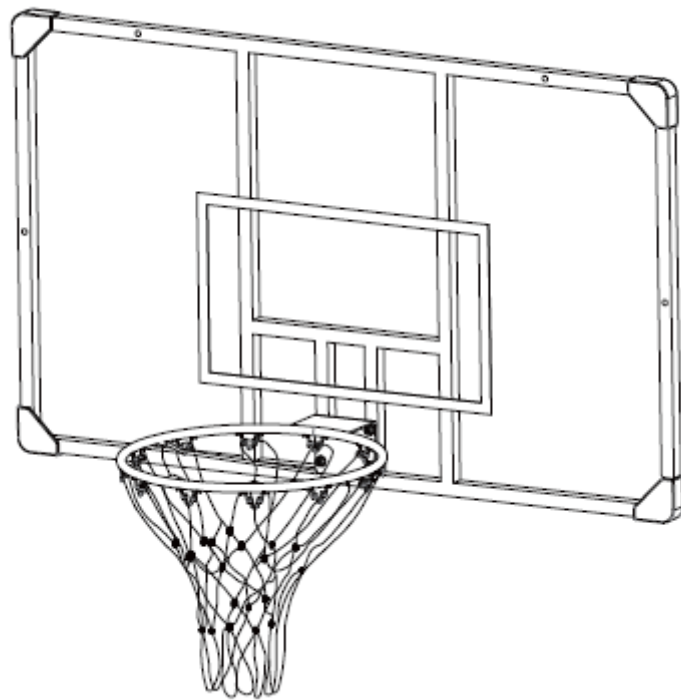

הקדמה



תודה שרכשת את לוח הכדורסל מבית CANADA ATHLETICS בגודל 44 אינץ'.
אנא קרא/י מדריך משתמש זה בעיון ושמור/י אותו במקום בטוח לעיון עתידי

הוראות בטיחות כלליות

- נדרשים שני מבוגרים כשירים לביצוע ההרכבה.
- יש לקרוא ולהבין את המדריך לפני ההרכבה והשימוש במוצר.
- אי-ציות להוראות עלול לגרום לפציעה או לנזק לרכוש.
- יש לבחור מקום בטוח להתקנת לוח הכדורסל.
- יש לנקוט משנה זהירות בעת שימוש בסולם.
- יש לוודא שלוח הכדורסל מותקן בצורה יציבה ובטוחה.
- אין להיתלות על לוח הכדורסל או על הטבעת.
- יש להוציא את כל תכולת האריזה ולוודא שהיא תואמת לרשימת החלקים.

מפרט המוצר

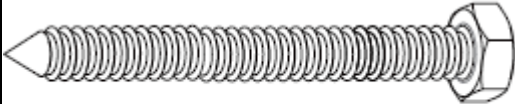
פירוט	פריט
לוח סל לקיר 44 אינץ	דגם
פוליקרבונט, לוח (PC), לוח שקוף	חומר הלוח
3 × 72 × 112 ס"מ	מידות הלוח
45 ס"מ קוטר פנימי = 17.7 אינץ' (קוטר הטבעת)	קוטר הטבעת
ברזל, פלסטיק	חומר הסל

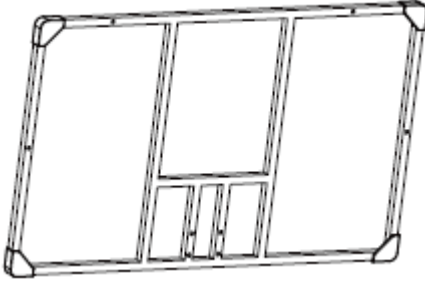
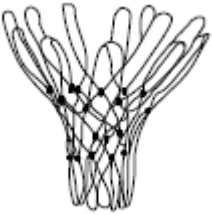
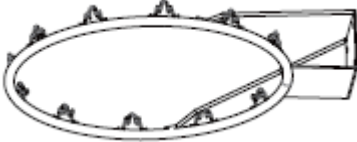
מס'	תיאור		כמות
1	דיבל לקיר		8
2	ברגים M6 × 80 מ"מ	 M6*80MM	8
3	שייבה $\phi 6.5 \times \phi 15 \times 0.8$ מ"מ	 $\phi 6.5 * \phi 15 * 0.8MM$	8
4	לוח כדורסל		1
5	רשת		1
6	טבעת (Rim)		1

הרכבה

שלב 1

יש לבחור קיר או לוח מתאים למשחק וזריקת כדורסל.

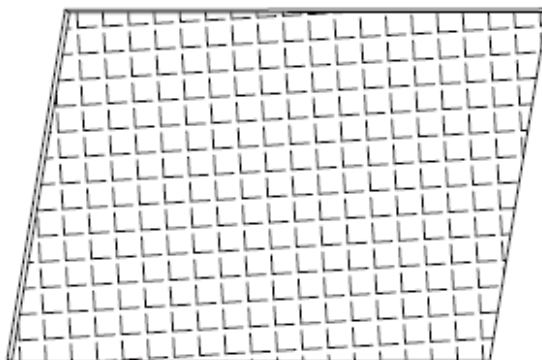

שלב 2

הנח/י את לוח הכדורסל (מס' 4) במיקום הרצוי לצורך סימון והכנה לקידוח.

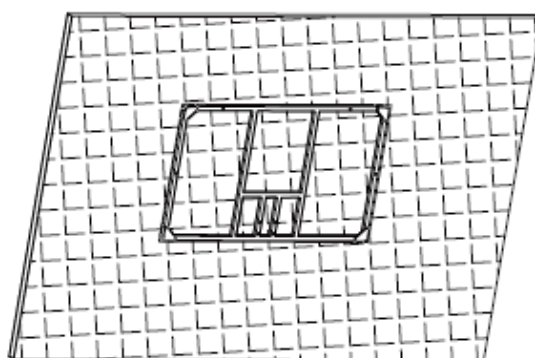

שלב 3

קדח/י את הקיר או הלוח בהתאם למיקומי החורים בלוח הכדורסל, והכנס/י את הדיבלים לקיר (מס' 1 × 8) לתוך החורים.

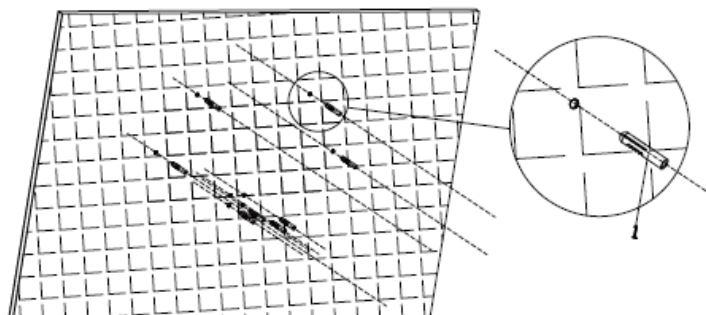

שלב 4

קיבוע טבעת הכדורסל

- יש ליישר את לוח הכדורסל (מס' 4) עם החורים המתאימים, ולהכניס 4 סטים של ברגים (מס' 2) ושייבות (מס' 3). יש להדק את הברגים היטב.
- יש ליישר את הטבעת (מס' 6) עם 4 החורים הנמצאים בתחתית לוח הכדורסל, ולהכניס 4 סטים של ברגים (מס' 2) ושייבות (מס' 3). יש להדק את הברגים היטב.
- יש לתלות את רשת הכדורסל (מס' 5).
- ההרכבה הושלמה.

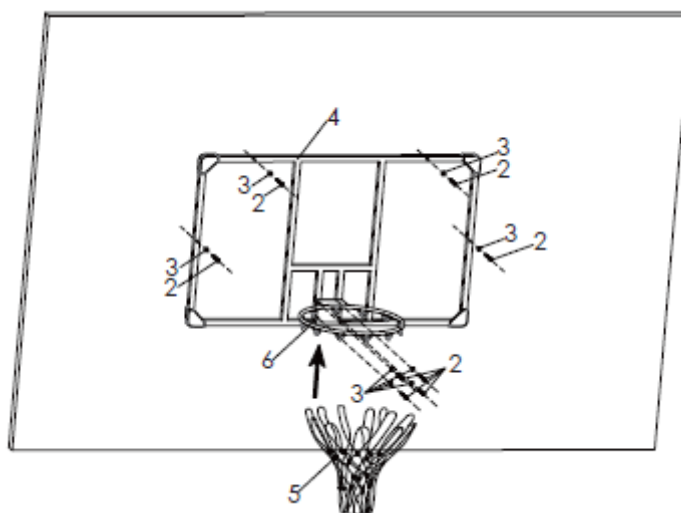

תחזוקה

1. יש לבדוק באופן קבוע שלוח הכדורסל מחובר היטב לקיר או לתושבת ההתקנה. אם הברגים רופפים — יש להדקם.
2. יש לבדוק את מערכת הכדורסל לעיתים קרובות לאיתור ברגים רופפים, שחיקה מוגזמת או סימני קורוזיה.
מטעמי בטיחות וכדי להאריך את חיי מערכת הכדורסל, יש לנקוט באמצעי המניעה הבאים:
 1. יש לבדוק את כל האומים והברגים. אם נמצאו רופפים — יש להדקם.
 2. יש לבדוק את כל החלקים לאיתור שחיקה ובלאי. במידת הצורך, יש להחליף חלקים שנשחקו או ניזוקו כתוצאה משימוש. לצורך חלקי חילוף, יש ליצור קשר עם מחלקת שירות הלקוחות.

הערה: אין להיתלות על הטבעת.

לשאלות ובירור לאחר קניה אפשר לשלוח ל:

וואצאפ לשירות לקוחות 03-5614012

משלוח ע"י קובץ סרוק לכתובת מייל

service@sportcenter.co.il