

BabySafe®

מושב בטיחות לילד
מדריך הוראות
דגם יצרן: AY576

**Flex
Ride™**



היבואן:
טרולו ישראל בע"מ
שדרות רוטשילד 19, תל אביב

היצרן:
JIANGSU BEST BABY CAR SEAT MFG. CO.,LTD
ארץ ייצור: סין

מושב בטיחות זה מתאים לשימוש עם ילד
טווח שימוש: 76-150 ס"מ | 9-36 ק"ג
אנא קראו הוראות אלה בקפידה טרם השימוש במושב הבטיחות

טווח שימוש: 105-76 ס"מ

ניתן להשתמש במוצר זה במצב פונה קדימה עם מערכת רתימה בת 5 נקודות עבור ילדים בגובה 76–105 ס"מ (משקל 9–18 ק"ג), כאשר מושב הבטיחות מחובר לרכב באמצעות ISOFIX + עוגן עליון (Top Tether).

טווח שימוש: 150-100 ס"מ

ניתן להשתמש במוצר זה גם במצב פונה קדימה עבור ילדים בגובה 100–150 ס"מ (משקל 15–36 ק"ג), כאשר מושב הבטיחות מחובר באמצעות חגורת הרכב הכוללת רצועה עליונה ורצועה תחתונה, או שילוב של ISOFIX וחגורת הרכב.

- בטווח הגובה 100–150 ס"מ, אין להשתמש בנקודות מגע נושאות עומס פרט לאלו המתוארות בהוראות ומסומנות על מושב הבטיחות.

אזהרות!

1. אין להשתמש במושב הבטיחות בעמדות ישיבה שבהן מותקנת כרית אוויר קדמית פעילה.
2. חשוב: אין להשתמש במוצר לפני גיל 15 חודשים (ראה הוראות שימוש).
3. אנא וודאו כי מושב הבטיחות מותקן במלואו ומקובע כנדרש, הפריטים הקשים וחלקי הפלסטיק של מושב המבטיחות חייבים להיות ממוקמים ומותקנים כך שלא יהיו חשופים, במהלך השימוש היומיומי בו בתוך כלי הרכב, להילכד על ידי מושב נייד או בדלת כלי הרכב.
4. עבור מושבי בטיחות עם הפנים לאחור, אין לעשות שימוש במושבים בהם מותקנת כרית אוויר קדמית פעילה.
5. וודאו כי כל הרצועות המחזיקות את מערכת הריסון לכלי הרכב, הדוקות כראוי, יש לכונן רצועות או מגנים מפני פגיעות המרסנים את הילד, לגופו של הילד, ווודאו שהרצועות אינן מסובבות.
6. אנא וודאו שאין רצועות רגליים המורכבות נמוך מדי, וכי המגנים מפני פגיעה מותקנים כנדרש, כך שהאגן תפוס היטב.
7. את המוצר יש להחליף ברגע שהוא כפוף ללחצים אלימים במהלך תאונה.
8. מסוכן לבצע שינויים כלשהם או תוספות למושב הבטיחות, ומסוכן שלא לנהוג בהתאם להוראות ההתקנה המסופקות על ידי יצרן מושב הבטיחות.

אזהרות!

9. במקרים בהם הכיסא אינו מסופק עם כיסוי בד, יש להרחיק את המושב מאור שמש, אחרת הוא עשוי להתחמם יתר על המידה לעורו של הילד.
10. וודאו שלא להשאיר ילדים במושב הבטיחות ללא ריפודים.
11. וודאו שמטען או כל חפץ אחר שעלול לגרום לפגיעות במקרה של תאונה יאובטחו כנדרש. אין להניח מטען כבד בתוך המכונית או על מושב הבטיחות, הדבר עלול לגרום לפגיעה במקרה של תאונה.
12. אנא הרחיקו את מושב הבטיחות מקורוזה.
13. אין לעשות שימוש במושב הבטיחות ללא ריפודים.
14. אין להחליף את ריפוד מושב הבטיחות בשום ריפוד אחר מלבד מה שמומלץ על ידי היצרן, מכיוון שהריפוד מורכב מחלק בלתי נפרד של איכות ביצועי הריסון.
15. אנא וודאו כי אבזם חגורת הבטיחות למבוגר ממוקם יחסית לנקודות מגע נשיאת המטען המרכזי על רצועת הריסון. יש להמליץ למשתמש ליצור קשר עם יצרן מערכת הריסון של הילד במקרה של ספק באשר לנקודה זו.
16. נא לא לעשות שימוש בשום מטען הנושא נקודות מגע שאינן מתוארות בהוראות ומסומנות במערכת ריסון הילד.
17. עבור "מושב בטיחות I-SIZE" יש להפנות את המשתמש גם ליצרן כלי הרכב.
18. וודאו תמיד כי מושב הבטיחות לרכב מחוזק למקומו בבטחה, גם בזמן שמישהו נמצא בתוכו, מושב משוחרר עלול לגרום לפגיעות במקרה של התנגשות.
19. חשוב לשמור את מדריך ההוראות עם מושב הבטיחות למשך חיי המוצר האיורים המופיעים במדריך זה נועדו לעיון בלבד, ועשויים להיות שונים במעט מדגם המושב שלכם.
20. **אין להשאיר את הילד ללא השגחה.**
21. יש להחליף את המוצר לאחר שהיה מעורב בתאונה או חווה עומסים חזקים.
22. יש להקפיד שחגורת המותן יושבת נמוך ככל האפשר, כך שהיא אוחזת היטב את עצמות האגן – זהו תנאי בטיחות חיוני.

תגובה למצבי חירום: במקרה חירום, יש לחתוך את רצועת הבטיחות ולהוציא את הילד מהמקום במהירות האפשרית.

הודעת i-Size ECRS

מוצר זה הוא מושב בטיחות מתקדם בתקן
i-Size (Enhanced Child Restraint System)

המוצר מאושר בהתאם לתקן UN Regulation No.129, לשימוש בעמדות
ישיבה תואמות i-Size ברכב – כפי שמצוין על-ידי יצרני הרכב בספר הרכב.
במקרה של ספק, מומלץ להתייעץ עם יצרן מושב הבטיחות או עם המשווק.

זהו מושב בוסטר

מסוג Enhanced Child Restraint System i-Size.

המוצר מאושר בהתאם לתקן UN Regulation No.129, לשימוש בעיקר
בעמדות ישיבה תואמות i-Size – כפי שצוין על-ידי יצרני הרכב בספר הרכב.
במקרה של ספק, מומלץ לפנות ליצרן מושב הבטיחות או למשווק.

מיקום התקנת מושב הבטיחות ברכב

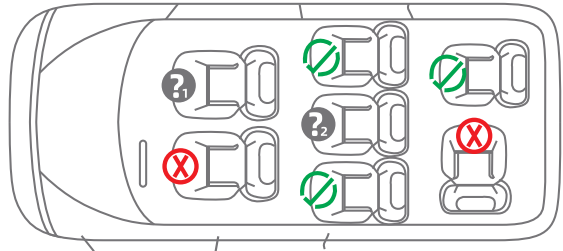
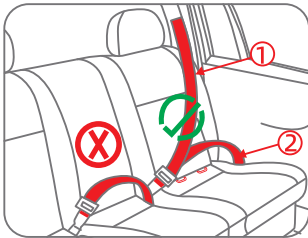

אין להשתמש עם חגורת
בטיחות בת 2 קודות עגינה

מתאים להתקנה. 
מיקום התקנה לא מתאים. 

 אין להשתמש במושב בעמדת ישיבה שבה מותקנת כרית אוויר קדמית פעילה.

 מתאים רק למושבים עם חגורת בטיחות 3 נקודות.

1. סקירת המוצר

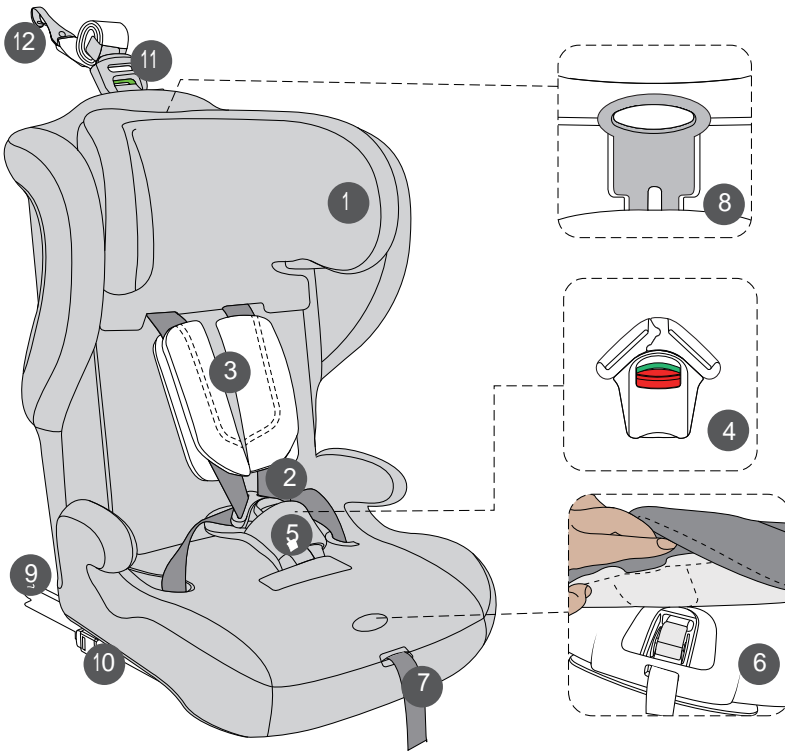

- 1 . משענת ראש
- 2 . רצועת כתף
- 3 . רפידות כתף
- 4 . אבזם
- 5 . רפידת מפשעה
- 6 . כפתור כוונן עורך הרתמה
- 7 . רצועת כוונן הרתמה
- 8 . טבעת משיכה לכוונן משענת הראש
- 9 . מחבר ISOFIX
- 10 . כפתור שחרור ISOFIX
- 11 . כפתור שחרור עוגן עליון (Top Tether)
- 12 . וו עוגן עליון (Top Tether hook)

2. כוונן משענת הראש

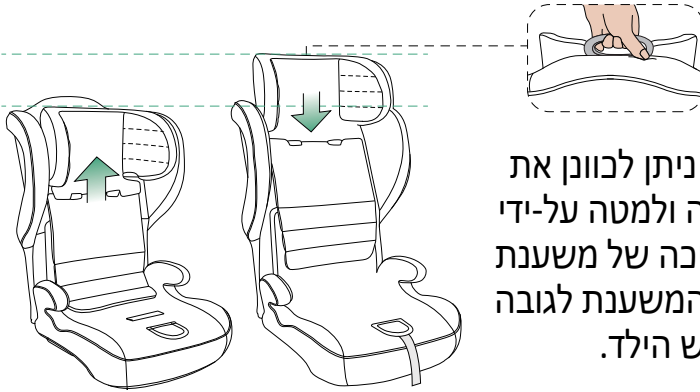

כפי שמוצג בתמונה, ניתן לכוונן את משענת הראש למעלה ולמטה על-ידי משיכה בטבעת המשיכה של משענת הראש, ולהתאים את המשענת לגובה המתאים לראש הילד.

3. בדיקת גובה רצועות הכתף



נמוך מדי



גבוה מדי

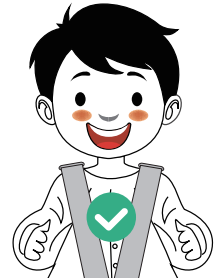

גבוה מעט

יש לוודא תמיד שרצועות הכתף מותקנות בגובה הנכון עבור הילד. רצועות הכתף צריכות לעבור דרך החריצים בכיסוי ובגב המושב הקרובים ביותר לחלק העליון של כתפי הילד.

4. שימוש באבזם

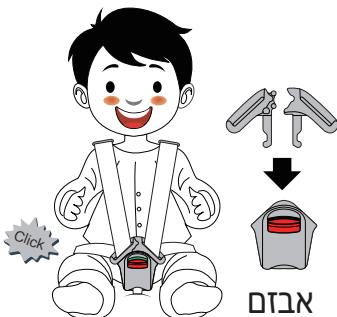

א. חברו יחד את שני חלקי האבזם השמאלי והימני.
ב. הכניסו את שני החלקים אל פתח האבזם בו-זמנית. ברגע שנשמע צליל "קליק", האבזם ננעל. משכו מעט את חלקי האבזם כדי לוודא שהוא נעול כראוי.

ג. כדי לשחרר את רצועות הבטיחות, לחצו על הכפתור האדום – חלקי האבזם ישתחררו החוצה.

5. כוונן אורך רתמת הבטיחות

שחרור רצועות הכתף:

לחצו על כפתור כוונן עורך הרתמה ביד אחת, וביד השנייה משכו בו-זמנית את שתי רצועות הכתף החוצה.

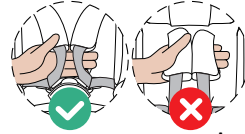
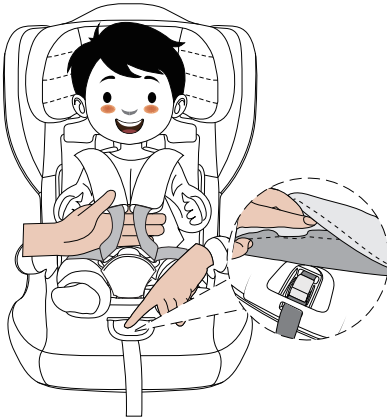

הערה: יש לאחוז בשתי רצועות הכתף יחד – אין למשוך ברפידות הכתף.

6. הידוק רצועות הכתף.

משכו את רצועת הכתף כלפי מעלה כדי להסיר רפיון מחלקי המותן של הרתמה, ואז משכו את רצועת הכוונן הקדמית עד שהרתמה מהודקת לחלוטין.

חשוב:

- רצועות הכתף צריכות להיות מהודקות ככל האפשר מבלי לגרום לאי-נוחות לילד. רצועות רפיוניות עלולות להיות מסוכנות.
- יש לבדוק ולהדק את רצועות הכתף בכל פעם שהילד יושב במושב.

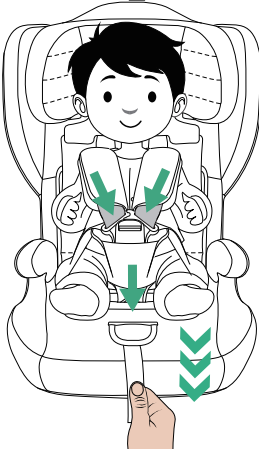

7. כוונן מחברי ה-ISOFIX

מחברי ה-ISOFIX ניתנים לכוונן למספר מצבים, על מנת להתאים למיקומים שונים של עוגני ה-ISOFIX ברכב.

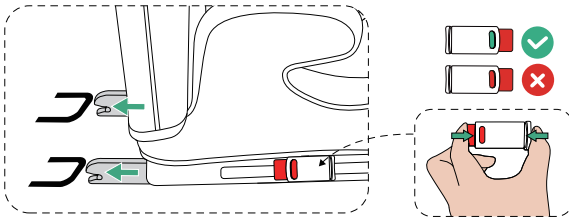

לחצו על כפתור השחרור והחליקו את מחברי ה-ISOFIX בשני הצדדים למצבם הארוך ביותר. חברו את מחברי ה-ISOFIX לנקודות העיגון ברכב. יש לוודא שנשמע צליל "קליק" ושהסימון של נעילת ה-ISOFIX מופיע בצבע ירוק.

שחרור מחברי ה-ISOFIX:

לחצו על הכפתור האדום של מחבר ה-ISOFIX בכיוון המוצג בתרשים המחבר ישתחרר.

8. שיטת כוונון העוגן העליון (Top Tether)

שיטת כוונון אורך העוגן העליון (Top Tether):
שלב 1:

פתחו את רצועת הוולקרו של העוגן העליון.

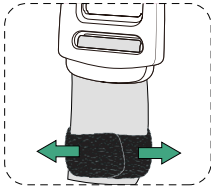

שלב 2:

לחצו והחזיקו את כפתור השחרור של העוגן העליון, תוך כדי משיכה כלפי מטה – כדי לשחרר ולהאריך אותו לאורך הרצוי.

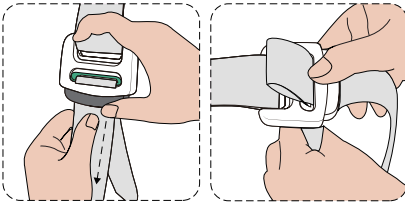

שלב 3:

חברו את הו העוגן העליון לנקודת העיגון המתאימה ברכב, כפי שמומלץ בספר הרכב. לאחר החיבור, הדקו את העוגן העליון עד שמופיע סימון הכוונון בצבע ירוק.

הערה: ניתן להשתמש בעוגן העליון רק עבור ילדים בגובה 76-105 ס"מ.

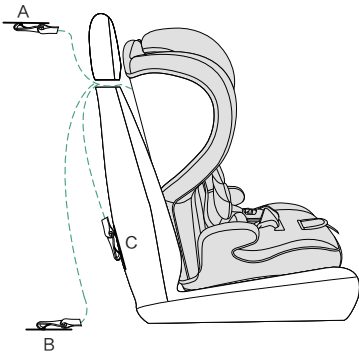

9. הסרת חלקים/אביזרים בטווח גובה 100-150 ס"מ

כאשר גובה הילד מעל 100 ס"מ, יש להסיר לפני השימוש את האבזם, רפידת המפשעה, רצועות הכתף והרפידות.

שלב 1: שחררו את האבזם והוציאו אותו מרפידת המפשעה. (איור 1)

שלב 2: פתחו את רפידות הכתף בשני הצדדים, הסירו אותן ושמרו אותן במקום בטוח. (איור 2)

שלב 3: הרימו את כיסויי הבד של משענת הראש, שחררו את ארבעת הכפתורים של הכיסוי (איור 3)

שלב 4: נעלו היטב את האבזם, ואז הכניסו אותו יחד עם הרצועות אל החרץ המיועד בבסיס המושב. לאחר מכן סדרו את שכבת ה-EPE הלבנה ואת כיסוי המושב (איור 4)

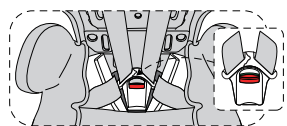

(איור 4)

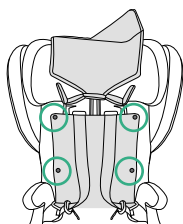

(איור 3)

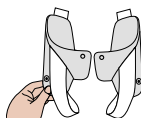

(איור 2)

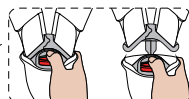
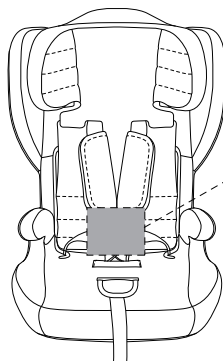

(איור 1)

10. התקנה

10.1 התקנה קדמית (Forward-Facing) עם ISOFIX + עוגן עליון (Top Tether) (גובה הילד: 105–76 ס"מ)

שלב 1: שחררו את העוגן העליון (Top Tether) לאורך המתאים.

שלב 2: לחצו והחזיקו את כפתור שחרור ה־ISOFIX, וחברו את מחברי ה־ISOFIX לעוגני ה־ISOFIX ברכב.

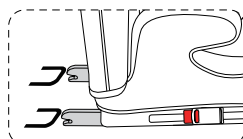
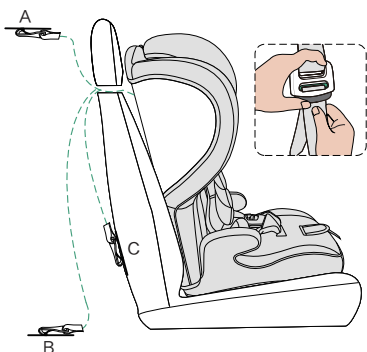

שלב 3: משכו את הו העוגן העליון מאחורי מושב הרכב וחברו אותו לנקודת העיגון המומלצת על-ידי יצרן הרכב (בספר הרכב).

שלב 4: שחררו את האבזם וסדרו את רצועות הכתף בשני צידי המושב.

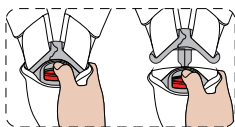

שלב 5: הושיבו את הילד במושב הבטיחות, נעלו את האבזם, וסדרו את רצועות הכתף והרפידות בצורה תקינה.



10.2 התקנה קדמית (Forward-Facing) עם ISOFIX + חגורת הרכב, או עם חגורת הרכב בלבד גובה הילד: 100–150 ס"מ.

- כאשר גובה הילד הוא 100–150 ס"מ, ניתן להשתמש ב-ISOFIX, אך אין חובה.
- אם משתמשים ב-ISOFIX – פעל לפי שלב 1.
- אם לא – עבור ישירות לשלב 2.

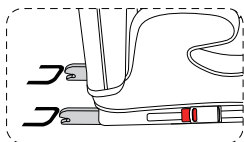

שלב 1: לחצו והחזיקו את כפתור שחרור ה-ISOFIX, וחברו את מחברי ה-ISOFIX לעוגני ה-ISOFIX ברכב.

רצועת מותן רצועת כתף

שלב 2: משכו את חגורת הרכב, והעבירו את רצועת הכתף דרך מסילת הכוונה במשענת הראש. רצועת הכתף צריכה לעבור סביב הילד, ולהיות מונחת מעל משענת הידיים של מושב הבטיחות. רצועת המותן צריכה לעבור מתחת למשענת הידיים של מושב הבטיחות. לבסוף, הכניסו את האבזם לפתח עד שנשמע צליל "קליק". **חשוב:** יש לוודא שחיבור האבזם של חגורת הרכב אינו מפריע לנקודת המגע הנושאת העומס העיקרית של מושב הבטיחות. במקרה של ספק יש לפנות ליצרן מושב הבטיחות.

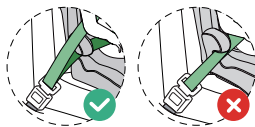

תחזוקה וניקוי

- בשימוש יומיומי, בדקו מפעם לפעם את כיסא הבטיחות. כיסא הבטיחות יוחלף לאחר תאונה.
 - שמרו על כיסא הבטיחות במקום יבש ומאוורר כדי למנוע עובש ולחות.
 - אם כיסא הבטיחות מאובק, נקו את כיסא הבטיחות ואת חלקי הפלסטיק שלו באמצעות ניגובם בספוג לח והניחו לו להתייבש באוויר.
 - אם אוכל או שתייה נופלים בטעות על האבזם, יש לפרק את חגורת בטיחות מכיסא הילד ולשטוף את האבזם בעדינות במים חמימים. השאירו להתייבש באוויר.
- הוראות כביסה:**
- לעולם אל תשתמשו בחומרים ממיסים, חומרי ניקוי כימיים או חומרי סיכה בחלקים של כיסא הבטיחות שלכם.



שטיפה ביד
בטמפ' מתחת
ל-30°C



אין
להלבין



ניקוי יבש, כל
ממס למעט
טריכלוראתילן



אין לייבש
במייבש



אין לגהץ